

Einstechschneidsystem ZR22-E

Bauart rotierend
für Einstearbeiten

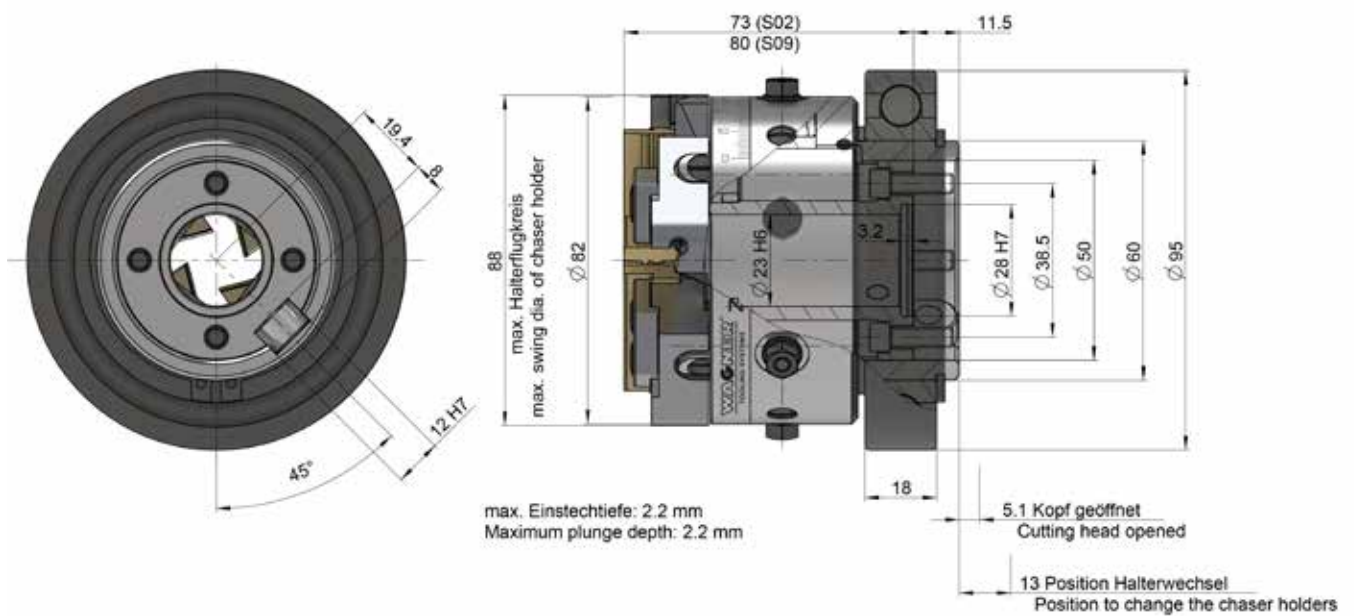

Axialschneidsystem für Einstearbeiten ZR22-E

Gewicht 3 kg

	mm	Zoll
Arbeitsbereich Kern- \varnothing	1,7–26	0,067–0,71

Strehlerhalter	Arbeitsbereich Kern- \varnothing mm (Zoll)	Max. Einstechtiefe (radial) mm (Zoll)
ZR22/D-0,00 KD1-11,7	1,7–11,5 (0,067–0,46)	2,3 (0,09)
ZR22/D-0,00 KD4-13,5	4–13,5 (0,157–0,53)	2,2 (0,087)
ZR22/D-0,00 KD8,4-18	8,4–18 (0,33–0,71)	2,0 (0,079)

Einstechmesser und Wendeplattenträger auf Anfrage

Zubehör:

Einstellvorrichtung mit Messuhr



Zubehör:

Schäfte und Flansche auf Anfrage

